

■ 材料表

品番	品名	記号	個数	備考
1	本体	FCD450	1	
2	弁体	SCS14	1	
3	弁棒	SUS304	1	
4	シートリング	EPDM	1	
5	締付ボルト	SUS304	4	
6	締付ボルト	SUS304	4	
7	アダプタ	ADC12	4	
8	アクチュエータ	-	1	
8-1	手動開閉器	SS400	1	
9	ふた	ADC12	1	
10	プレート	SPCC	1	
11	締付ボルト	SS400	2	

■ 寸法表

記号 呼び径	d	D	L	H1	H2	H3	H	E	F	重量 (Kg)
40	45	80	35	61	132	186	379	256	186	7
50	48	90	43	68	138	186	392	256	186	7.5
65	69	115	46	79	151	186	416	256	186	9
80	80	126	46	85	156	186	427	256	186	10
100	104	146	52	103	167	186	456	256	186	14
125	130	181	56	117	191	186	494	256	186	16
150	153	211	56	135	202	186	523	256	186	18
200	199	256	60	177	227	186	590	256	186	20

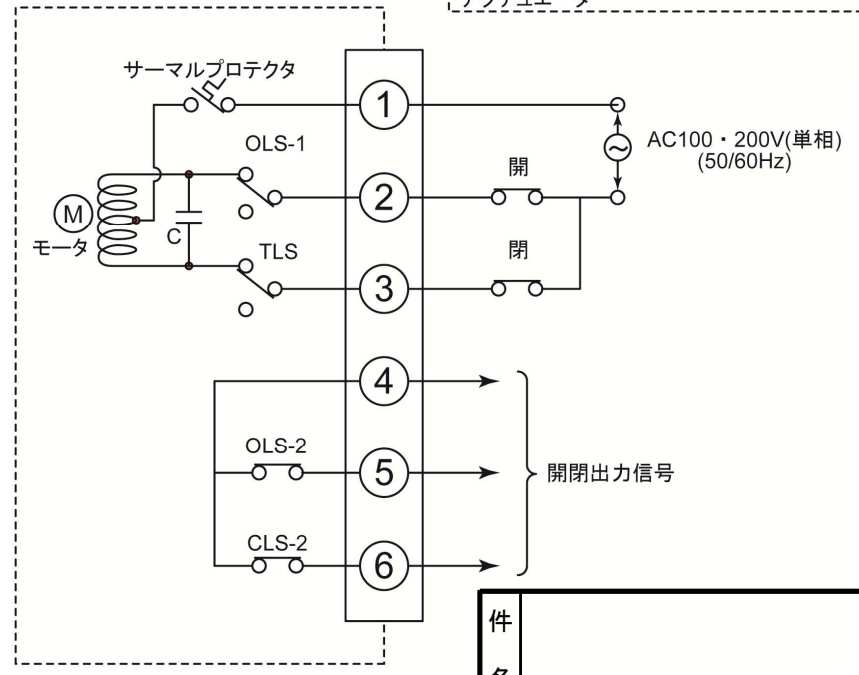
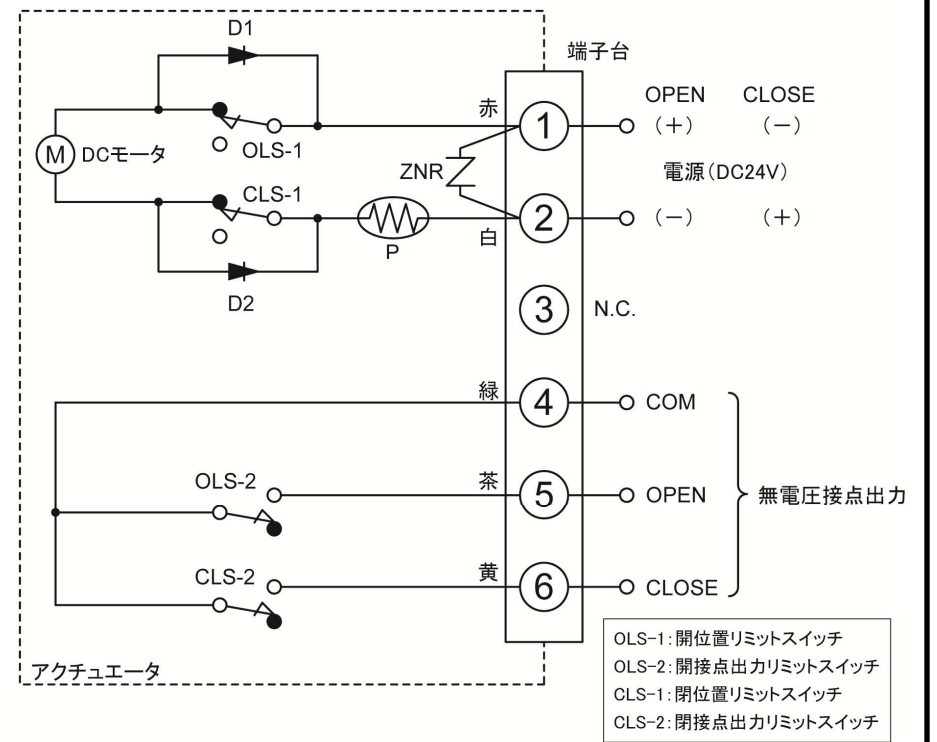

■ 参考結線図

件名				発行	第三角法	尺度	X
承認	森下	設計	森下	検図	市村		
品名	FM 電動弁						
型名	FM-MV-2NF						
図番	株式会社 FMJULI 製作所						